

BST2501系列路灯

BST2501系列路灯是一款经济紧凑型灯具，节省空间与成本。采用高品质高光效贴片LED作为光源，内置防水电源，电源腔与光源之间采用独立防水设计，保证产品散热、防水，冲击等综合性能的可靠性。产品光学性能优良，安装维护便捷，多种配光角度可选。提高了产品实际应用的灵活性以及产品对不同环境的适用性。

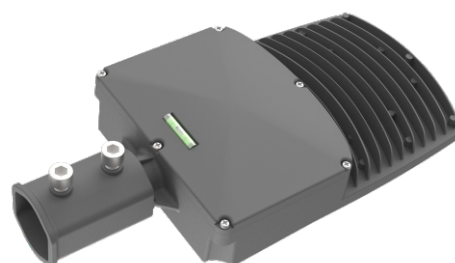

产品特点

- 1、顶部开盖式设计，安装维护便捷；
- 2、压铸铝合金外壳，散热性能优良；
- 3、PC一体防水透镜，高透光率，防眩光，坚固耐用；
- 4、精选高品质国际品牌灯珠，高亮度，低光衰，高效节能；
- 5、防护等级为IP66;
- 6、适用环境-40°到+55°;
- 7、符合RoHS标准;
- 8、防触电保护: I类;
- 10、防腐等级:WF2。

性能参数

型号	色温/波长	外观颜色	光效(lm/W) (±5%)	功率(W) (±10%)	LED数量	尺寸(mm)	LED品牌	电压	光束角	显指
BST2501-N80xxPHxxMO-GR	3000K,4000K,5000K (±200K) 等可选	砂灰	140/160/180 (默认≥140)	30-70	80	176×360×69	3030灯珠 飞利浦 科锐 欧司朗	AC90-305V	TYPE2	70,80可选
BST2501-N120xxPHxxMO-GR				80-110	120	240×416×85			TYPE3	
BST2501-N180xxPHxxMO-GR				120-150	180	240×500×85			TYPE3	
BST2501-N240xxPHxxMO-GR				160-240	240	271×525×90			TYPE3	

备注：

- 1.以上为默认配置，可根据不同功率不同光效去定制，定制高光效≥180LM/W,本产品主要原材料材质：压铸外壳+PC透镜。
- 2.因公司产品会持续的升级，所造成的产品造型或尺寸的调整，恕不另行通知！

产品应用

广泛应用于城市干道、高速公路、支路、人行道、主、次干道、步行道、乡村道路等户外道路场所照明。



配光曲线图

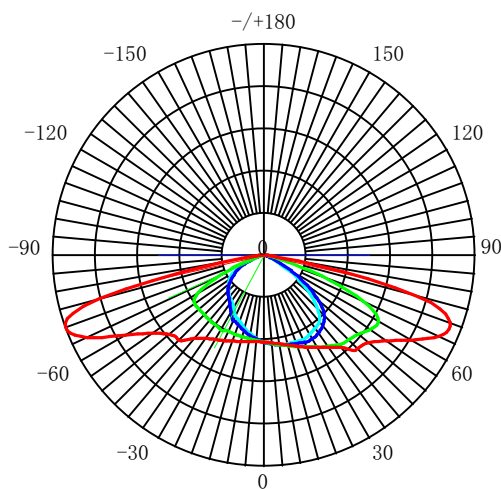

TYPE2

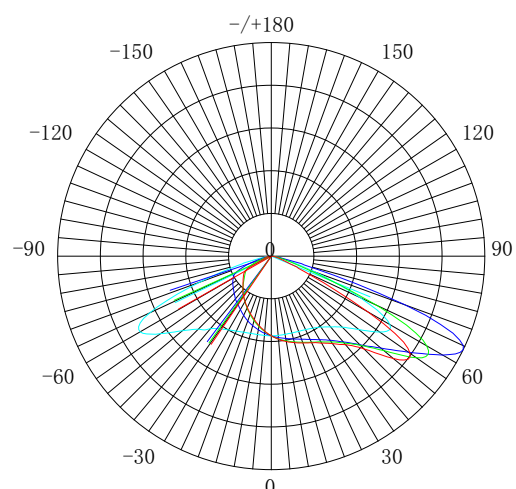

TYPE3

产品尺寸 (毫米)

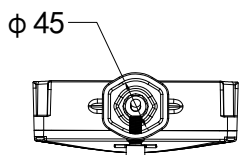
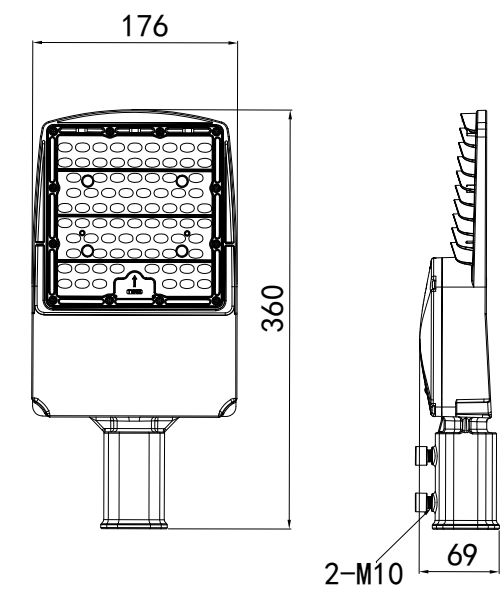

30-70W

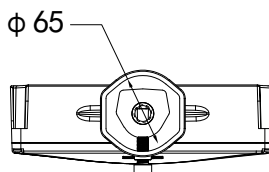
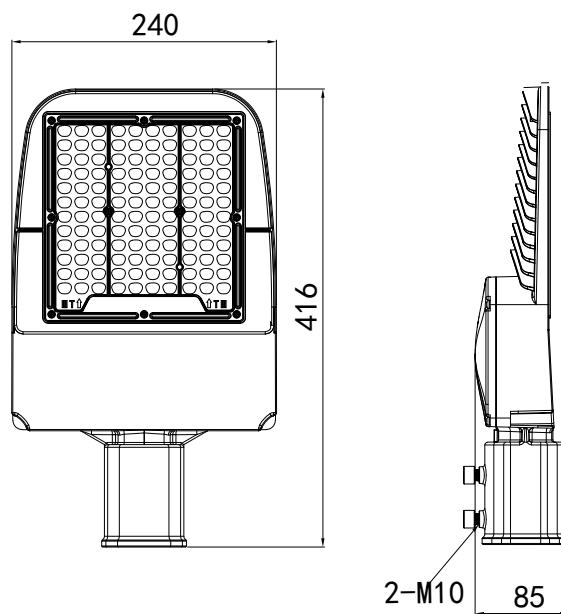

80-110W

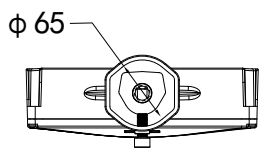
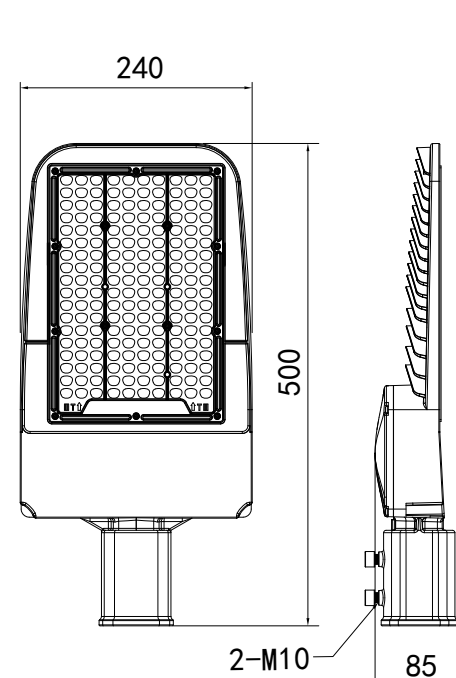

120-150W

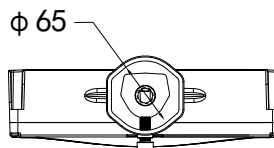
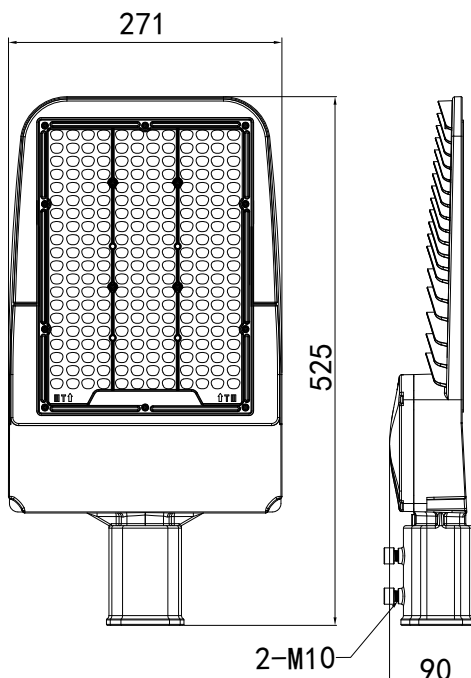

160-240W

安装方法



安装示意

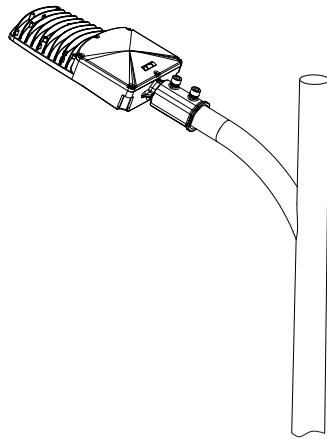

安装要求

- 1、安装前必须先切断电源；
- 2、确保安装面能够承受灯具10倍重量，并将灯具可靠的固定在安装表面；
- 3、将灯具所带电线连接在相配的电源头上，并将接头处做好绝缘密封；
- 4、市电连接线需等于或高于灯具功率相配线材。

！注意事项

- 1、请先仔细阅读产品规格书，确认使用环境是否符合规格书上的条件后，方可使用；
- 2、使用前请确认好输入电压；
- 3、灯具必须由专业人员进行安装；
- 4、如产品出现电源线、外壳等破损就视为不合格产品不得使用；
- 5、高压危险,非专业人员不得维修；
- 6、如果此灯具的外部软缆或软线损坏了，该线要由制造商或其服务代理商或有类似资格的人更换，以避免发生危险；
- 7、严禁产品在积水环境中使用；
- 8、严禁产品地埋安装；
- 9、本产品防腐等级为WF2，严禁使用环境腐蚀等级超出产品可承受范围。